

KARTA KATALOGOWA

Studienka gruntowa, kontrolno-pomiarowa

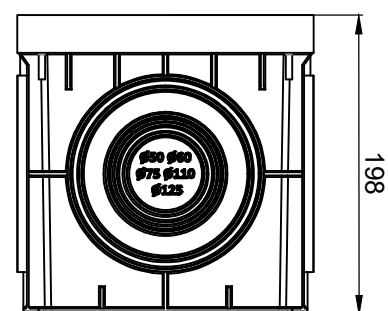
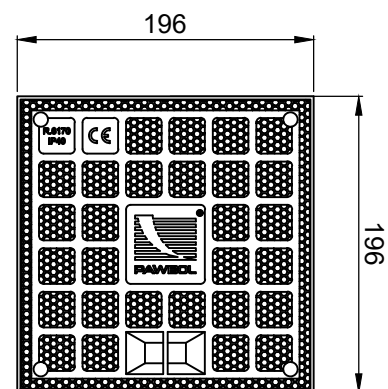
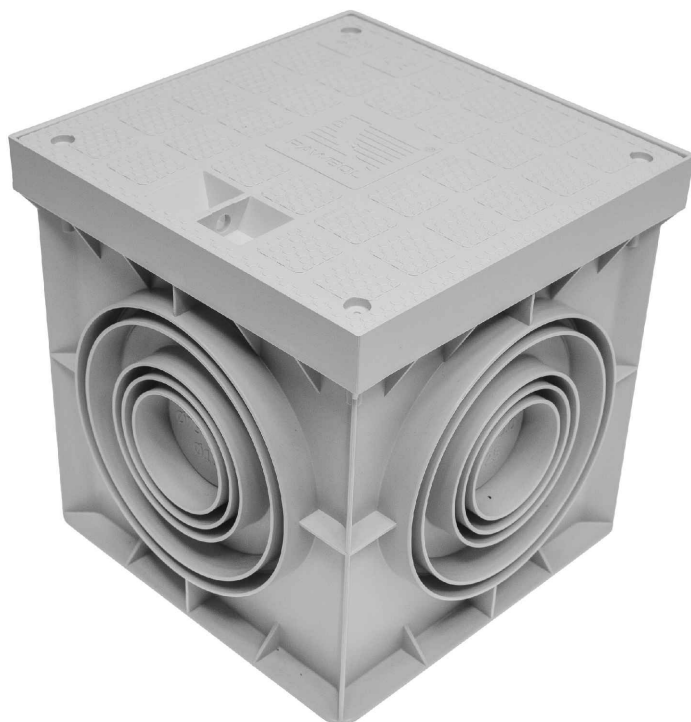

Informacje ogólne	
Symbol	R.8170P
EAN	5901350807859
Certyfikaty i normy	
CE, PN-EN 62561-1:2017-07, PN-EN IEC 60670-1:2021-06, PN-EN 62208:2011, PN-EN IEC 63000:2019-01	
Link do deklaracji	
https://www.pawbol.pl/wp-content/uploads/2023/07/R.03-studzienki-gruntowe-kontrolno-pomiarowe-1.pdf	
Dane techniczne i parametry	
Kolor	Szary, RAL7035
Materiał	PP (polipropylen)
Wersja z rączką	NIE
Sposób mocowania	Wcisk, możliwość dokręcenia
Odporność na promieniowanie UV	Zwiększona odporność pokrywy w klimacie umiarkowanym
Maksymalna siła nacisku na pokrywę	2,1kN
Stopień IP	IP40
Ilość wejść, średnica	3, 50mm/60mm/75mm/110mm/125mm
Ilość wyjść, średnica	1, 50mm/60mm/75mm/110mm/125mm
Temperatura działania	-20°C do +40°C
Wymiary	
Wysokość	198mm
Długość	196mm
Szerokość	196mm
Waga	1,02kg
Pakowanie	
Ilość sztuk w opakowaniu zbiorczym	1szt.

PAWBOL S.A. PRODUCENT OSPRZĘTU ELEKTROTECHNICZNEGO