

KARTA KATALOGOWA

Pakiet mocujący plastikowy do zabudowy dla szafek 260 IP65

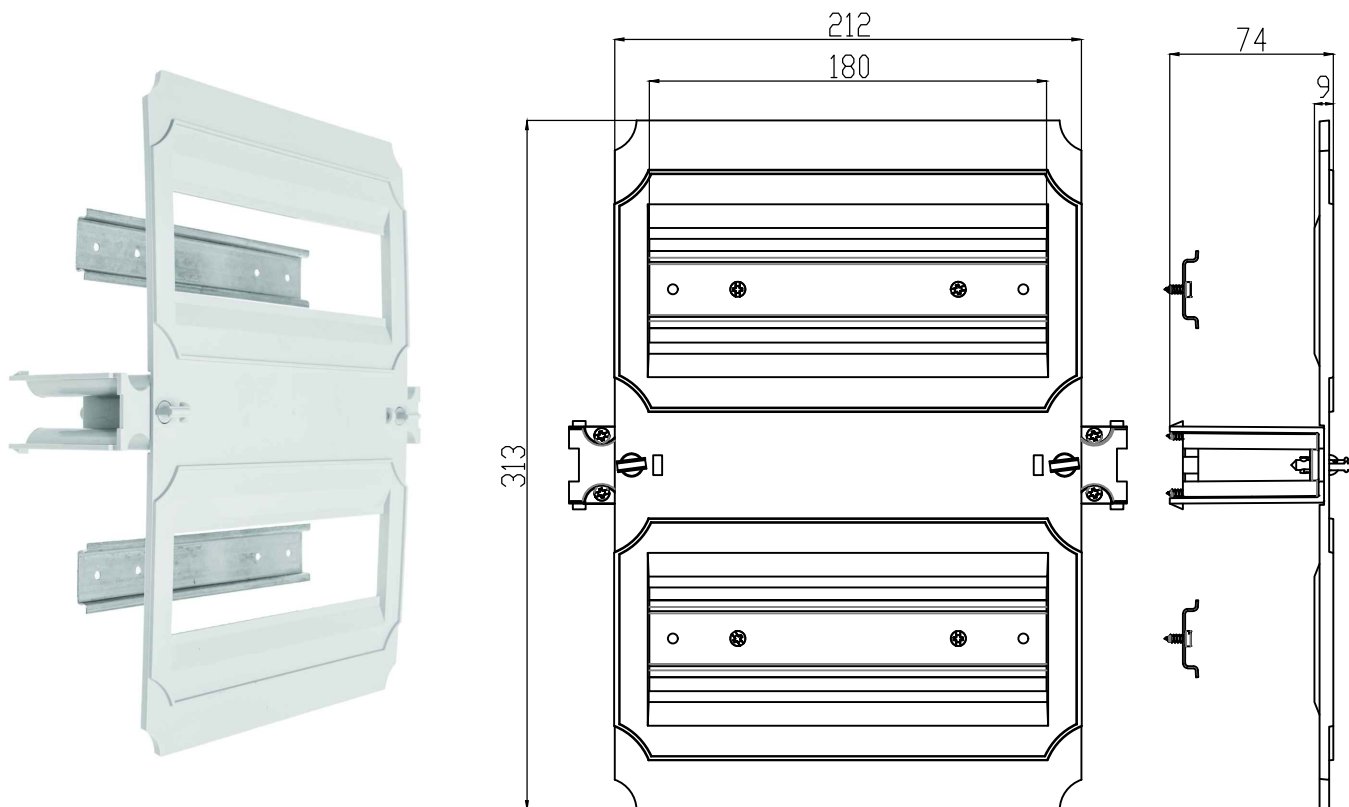

Informacje ogólne	
Symbol	C.1601/PMP
EAN	5908289628395
Certyfikaty i normy	
PN-EN 62208:2011; PN-EN 50581:2013	
Link do deklaracji	
https://www.pawbol.pl/wp-content/uploads/2025/01/C.04-Szafka-rozdzielcza-C.16XX-i-pakiety-montazowe.pdf	
Dane techniczne obudowy	
Kolor	Jasnoszary - RAL 7035
Materiał	Plastik
Ilość rzędów na moduły	2
Ilość modułów możliwych do zamontowania	20 szt.
Wyposażenie	
Wsporniki	2szt.
Wkręty do wsporników	4szt.
Szyna TH35	2szt.
Wkręty do szyn TH35	4szt.
Ośłona plastikowa	1szt.
Wymiary	
Wysokość	313mm
Szerokość	74mm
Długość	212mm
Waga	0,374kg
Pakowanie	
Ilość sztuk w opakowaniu	1

PAWBOL S.A. PRODUCENT OSPRZĘTU ELEKTROTECHNICZNEGO